



ANGETRIEBENE KOMPONENTEN

Rollenförderer ARF 80-A

Flach. Stabil. Flexibel.

Der Rollenförderer ARF 80-A dient zum horizontalen Transport von Ladungsträgern wie z.B. Paletten, Gitterboxen und Tablaren. Eine besonders flache Bauart des Rollenförderer ermöglicht sehr geringe Förderhöhen Ihrer Produkte.

Die Tragrollen werden mittels Kettenübertrieb von Rolle zu Rolle angetrieben. Der Einsatz zu einem staudrucklosen Fördersystem ist ebenfalls möglich.

Der modular aufgebaute Rollenförderer kann in verschiedenen Materialausführungen geliefert werden und bietet eine umfangreiche Palette an ausgereiftem Systemzubehör.

Er ist geeignet für den automatisierten Transport von Stückgewichten bis ca. 2.500 kg/m. Entsprechende Schutzmaßnahmen sind am Rollenförderer integriert.



- Manuelle Komponenten
- Angetriebene Komponenten
- Leichtfördertechnik
- Schwerlastfördertechnik
- Automatisierungstechnik

Wir sorgen für Bewegung!



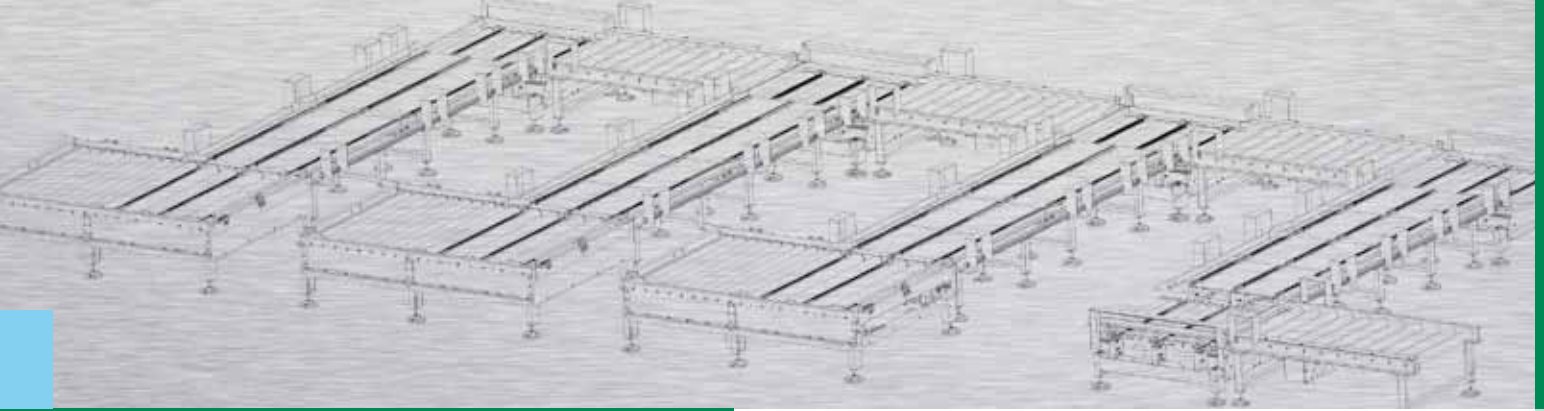

Rollenförderer ARF 80-A

Technische Daten

Antrieb:	Drehstrommotor MOVIMOT MOVI - SWITCH polumschaltbarer Motor
Antriebsleistung:	0,37 kW - 1,5 kW
Antriebskette:	10B-1
Fördergeschwindigkeit:	max. 0,8 m/sec
Lage Antrieb:	Aufsteckgetriebe wahlweise in Fahrrichtung links/rechts

Abmessungen

Rollenfördererlänge (M1):	750 mm - 8.000 mm
Förderhöhe (M2):	min. 130 mm
Nennbreite (M3):	min. 400 mm, max. 1.600 mm
Fördererbreite (M4):	M3 + 177 mm
Rollenteilung (M5):	95,25; 127,00; 158,75; 190,50 (Standard); 198,44; 206,38 mm

Ausführung

Tragkörper:	C-Profilrahmen 50 x 150 x 4 mm in Stahl beschichtet, Stahl verzinkt, Stahl feuerverzinkt oder Edelstahl
Tragrollen:	Stahlrohr Ø 80 x 2,0 mm Stahlrohr Ø 80 x 3,0 mm Stahlrohr Ø 89 x 2,9 mm Stahlrohr Ø 89 x 3,2 mm Stahlrohr Ø 108 x 3,6 mm
Tragrollenmaterial:	Stahl blank, Stahl verzinkt, Stahl feuerverzinkt oder VA

Zubehör

Stützen • Seitenführung starr und einstellbar • Spurkränze • Endanschläge • Rammschutz • Aufgabenzentrierungen • Trittleche/Übergänge • Ölwanne • Sensorhalter • Sensoren/Reflektoren • Mechanischer Sanftanlauf

Abweichende Konfigurationen bieten wir Ihnen gerne gemäß Ihren Anforderungen an.

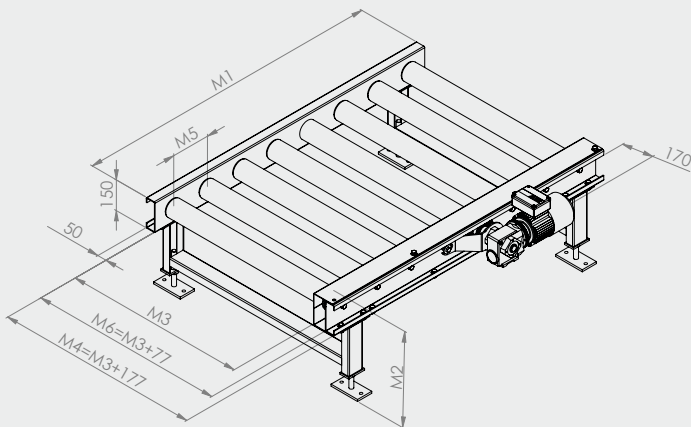

Mittenzentrierung und Stoppvorrichtung